

INSPIRON™

VODIČ ZA PRIPREMU

DELL™
YOURS IS HERE

INSPIRON™

VODIČ ZA PRIPREMU

Regulativni model: P07G serija

Regulativni tip: P07G001; P07G003

Napomene, oprezi i upozorenja

 **NAPOMENA:** NAPOMENA ukazuje na važne informacije koje vam pomažu u boljem korištenju vašeg računala.

 **OPREZ:** OPREZ Ukazuje na moguće oštećenje hardvera ili gubitak podataka i govori vam o tome kako da to izbjegnute.

 **UPOZORENJE:** UPOZORENJE ukazuje na moguće oštećenje imovine, osobnu ozljedu ili pogibiju.

Ako ste kupili računalo iz serije Dell™ n, ni jedna referenca za operativne sustave Microsoft® Windows® neće vrijediti.

Podaci u ovom dokumentu podliježu promjenama bez prethodne obavijesti.

© Dell Inc. Sva prava pridržana.

Svaka reprodukcija ovog materijala, na koji god način se provodila je strogo zabranjena bez pismene dozvole Dell Inc.

Trgovački znakovi koji se koriste u ovom tekstu: *Dell*, *DELL* logotip, *YOURS IS HERE*, *Solution Station*, *Inspiron*, and *DellConnect* trgovački su znakovi tvrtke Dell Inc.; *Intel*, *Pentium* *Celeron* registrirani su trgovački znakovi i *Core* je trgovački znak tvrtke Intel Corporation i SAD i drugim zemljama; *AMD*, *AMD Sempron*, *AMD Athlon*, *AMD Turion* *ATI Mobility Radeon* trgovački su znakovi tvrtke Advanced Micro Devices, Inc.; *Microsoft*, *Windows*, *Windows Vista* i *Windows Vista* logotip gumba za pokretanje su ili trgovački znakovi ili registrirani trgovački znakovi tvrtke Microsoft Corporation Sjedinjenim Američkim Državama i / ili drugim zemljama; *Ubuntu* je trgovački znak tvrtke Canonical Ltd.; *Blu-ray Disc* je trgovački znak tvrtke Blu-ray Disc Association; *Bluetooth* je registrirani trgovački znak u vlasništvu tvrtke Bluetooth SIG, Inc. i Dell ga koristi u okviru licence.

U dokumentu se možda koriste i drugi trgovački znakovi i zaštićeni nazivi koji označavaju ili entitete koji su vlasnici tih znakova ili njihove proizvode. Dell Inc. odriče se svih vlasničkih interesa u vezi trgovačkih znakova ili trgovačkih imena koja nisu njegova.

Veljača, 2010.

B/D 8JTDW

Izmijenjeno izdanje. A00

Sadržaj

Priprema prijenosnog računala Inspiron	5	Svjetla stanja i indikatori	24
Prije pripreme vašeg računala	5	Osnovne značajke računala i tipkovnice	26
Priključite AC adapter	6	Geste dodirne plohe	28
Priključivanje mrežnog kabela (dodatak)	7	Upravljačke tipke za Multimedije	30
Pritisnite gumb za uključivanje	8	Upotreba optičkog pogona	32
Priprema operativnog sustava	9	Značajke prikaza	34
Izradite medij za oporavak (preporučuje se)	10	Uklanjanje i vraćanje baterije	36
Omogućite ili onemogućite rad bežične mreže (opcija)	12	Softverske značajke	38
Povezivanje s internetom (opcija)	14	Dell DataSafe Online Backup	39
Korištenje vašega prijenosnog računala Inspiron	18	Dell Dock	40
Značajke s desne strane	18	Rješavanje problema	41
Značajke s lijeve strane	20	Kodovi zvučnih signala	41
Značajke s prednje strane	22	Mrežni problemi	42
		Problemi s napajanjem	43
		Problemi s memorijom	45

Sadržaj

Smrzavanja i problemi sa softverom	46	Povrat predmeta radi popravka u okviru jamstva ili radi povrata zbog	71
Upotreba alata za podršku	49	Prije nego nazovete	73
Dellovo središte za podršku	49	Kontaktiranje Della	75
Moja Dell preuzimanja.	50	Pronađite više podataka i resursa	77
Rješavanje problema s hardverom	52	Tehnički podaci	80
Dell dijagnostika	53	Dodatak	87
Obnavljanje operativnog sustava	58	Obavijest o proizvodu Macrovision	87
Obnavljanje sustava	59	Podaci za NOM ili Official Mexican Standard (Službeni meksički standard) (samo za Mexico)	88
Dell DataSafe Local Backup	60	Indeks.	89
Medij za oporavak sustava	63		
Obnavljanje na postavke Della	64		
Dobivanje pomoći	67		
Tehnička podrška i pomoć za korisnike	68		
DellConnect	69		
Online usluge	69		
Automatizirana usluga za stanje narudžbe.	70		
Informacije o proizvodu.	71		

Priprema prijenosnog računala Inspiron

Ovaj odjeljak donosi informacije o pripremi vašega prijenosnog računala Dell™ Inspiron™.

Prije pripreme vašeg računala

Pri postavljanju računala vodite računa da omogućite lagan pristup do izvora napajanja, dovoljnu ventilaciju i ravnu površinu na koju ćete računalo postaviti.

Ograničene mogućnosti zračnog strujanja oko vašega Inspiron prijenosnog računala mogu dovesti do pregrijavanja. Kako biste spriječili pregrijavanje osigurajte barem 10,2 cm (4 inča) sa stražnje strane računala i najmanje 5,1 cm (2 inča) sa svih drugih strana. Uključeno računalo nikad ne postavljajte na skućena mjesta kao što su ormar ili ladica.

 **UPOZORENJE:** Ventilacijske otvore nemojte blokirati, nemojte u njih gurati različite predmete i nemojte dopustiti da se u njima nagomila prašina. Ne stavljajte vaše Dell™ računalo za vrijeme rada u okoliš s malo zračnog strujanja. Ograničavanje zračnog strujanja može oštetiti računalo, narušiti performanse računala ili dovesti do požara. Računalo uključuje ventilator ako se zagrije. Buka od ventilatora je uobičajena i ne znači da postoji problem s ventilatorom ili računalom.

 **OPREZ:** Postavljanjem ili gomilanjem teških ili oštih predmeta na računalo može dovesti do trajnog oštećenja računala.

Priključite AC adapter

Priključite AC adapter na računalo i zatim utaknite utikač u zidnu utičnicu ili prenaponski zaštitnik.

⚠ UPOZORENJE: AC adapter radi sa svim vrstama električnih utičnica. Međutim, priključci za napajanje i produžni kablovi razlikuju se među zemljama. Korištenje nekompatibilnog kabela ili neispravno priključivanje kabela na višestruki priključak ili električnu utičnicu može uzrokovati požar ili trajno oštećenje vašeg računala.

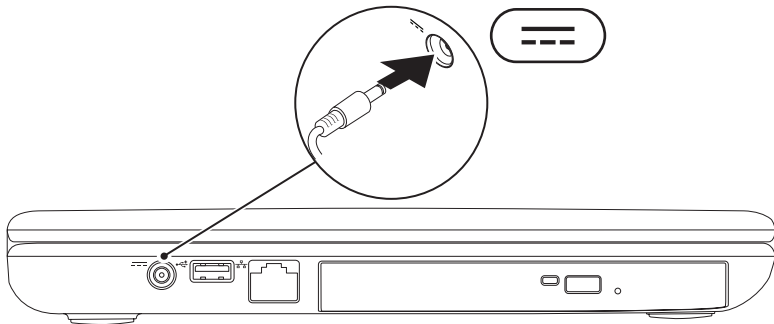

Priključivanje mrežnog kabela (dodatak)

Kako biste koristili priključak za žični kabel, priključite mrežni kabel.

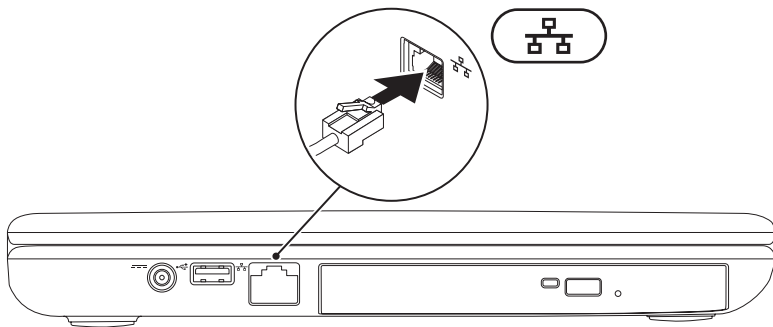

Pritisnite gumb za uključivanje

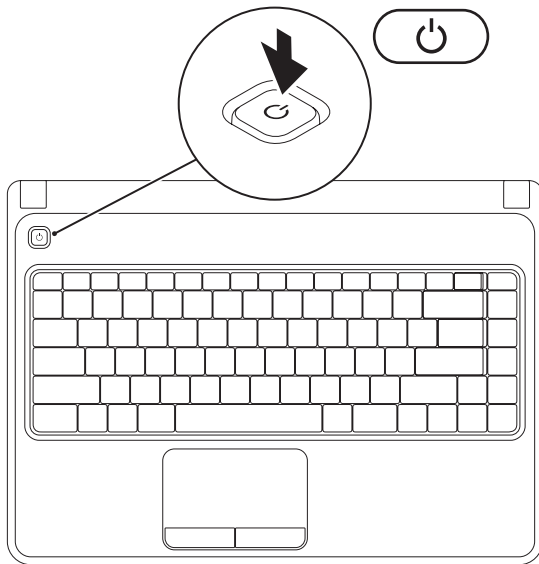

Priprema operativnog sustava

Vaše Dell računalo je već konfigurirano s operativnim sustavom koji ste izabrali u vrijeme kupnje.

Pripremite Microsoft Windows

Kako biste pripremili Microsoft® Windows® po prvi put, slijedite upute na ekranu. Ovi koraci su obvezni i za njihovo izvršenje potrebno je određeno vrijeme. Windows ekranski prikazi za pripremu će vas voditi kroz nekoliko postupaka, uključujući i prihvaćanje licencnih sporazuma, podešavanje postavki i priprema internetske veze.

 **OPREZ: Nemojte prekidati proces pripreme operativnog sustava. Time možete vaše računalo učiniti neupotrebljivim i morat ćete iznova instalirati operativni sustav.**

 **NAPOMENA:** Za optimalni rad računala preporučujemo da preuzmete i instalirate najnoviji BIOS i upravljačke programe za vaše računalo koji su dostupni na support.dell.com.

 **NAPOMENA:** Više pojedinosti o operativnom sustavu i njegovim značajkama potražite na support.dell.com/MyNewDell.

Priprema za Ubuntu

Za pripremu operativnog sustava Ubuntu® po prvi put, slijedite upute na ekranu. Pogledajte dokumentaciju s Ubuntu radi više pojedinosti karakterističnih za ovaj operativni sustav.

Izradite medij za oporavak (preporučuje se)

 **NAPOMENA:** Preporučuje se da izradite medij za oporavak sustava čim podesite Microsoft Windows.



Medije za oporavak sustava koristite za obnavljanje vašega tvrdog diska u operativno stanje u kojemu je bio kad ste kupili računalo dok vršite zaštitu datoteka s podacima na vašem računalu disk *Operativni sustav*). Medij za oporavak sustava možete koristiti za promjene hardvera, softvera, upravljačkih programa ili drugih postavki sustava koje su ostavile računalo u nepoželjnom radnom stanju.

Za izradu medija za oporavak sustava bit će vam potrebno sljedeće:

- Dell DataSafe Local Backup
- USB modul s najmanjim kapacitetom od 8 GB ili DVD-R/DVD+ R/Blu-ray Disc™

 **NAPOMENA:** Dell DataSafe Local Backup ne podržava upis na diskove za višekratno snimanje.

Za izradu medija za oporavak sustava:

1. Uvjerite se da je AC adapter priključen (pogledajte “Priključite AC Adapter” na stranici 6).
 2. Ubacite disk ili USB modul i iznova pokrenite svoje računalo.
 3. Kliknite **Start**  → **Programi** → **Dell DataSafe Local Backup**.
 4. Kliknite **Create Recovery Media** (Izradi medij za oporavak).
 5. Slijedite upute na ekranu.
-  **NAPOMENA:** Informacije o korištenju medija za oporavak sustava potražite u “Mediji za oporavak sustava” na stranici 63.

Omogućite ili onemogućite rad bežične mreže (opcija)

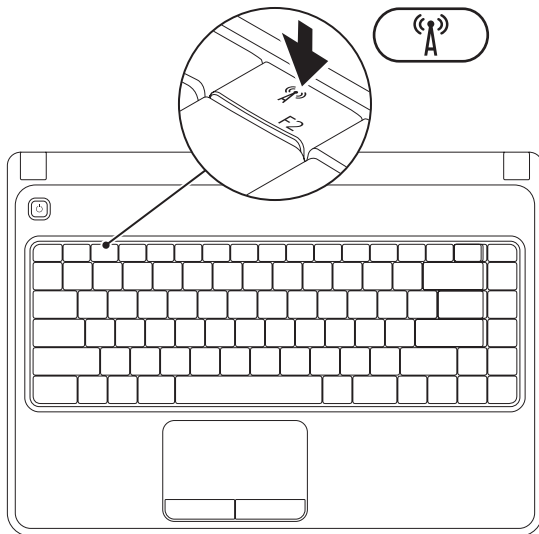

-  **NAPOMENA:** Bežične značajke bit će dostupne na vašem računalu samo ako ste naručili WLAN karticu u trenutku kupovine. Više pojedinosti o podržanim karticama u vašem računalu potražite u “Tehnički podaci” na stranici 80.

Za aktiviranje bežičnog uređaja:

1. Provjerite je li računalo isključeno.
2. Pritisnite tipku bežičnog uređaja  u retku s funkcijskim tipkama na tipkovnici. Potvrda vašeg izbora pojavit će se na ekranu.

Bežični uređaj aktiviran



Bežični uređaj deaktiviran



Za aktiviranje bežičnog uređaja:

Pritisnite opet tipku bežičnog uređaja  u retku s funkcijskim tipkama kako biste isključili sve radio uređaje.

-  **NAPOMENA:** Ovaj gumb vam omogućuje da brzo isključite sve bežične uređaje (WiFi i Bluetooth®), primjerice kad se to od vas zatraži za vrijeme leta zrakoplovom.

Povezivanje s internetom (opcija)

Za povezivanje s internetom potreban vam je vanjski modem ili mrežna veza i davatelj usluge povezivanja s internetom Davatelj usluge internetske veze (ISP).

Ako USB modem ili WLAN adapter nisu dio vaše originalne narudžbe, možete ih kupiti na internetskoj stranici na **www.dell.com**.

Priprema žičane veze s internetom

- Ako se koristite telefonskom vezom, priključite telefonsku liniju na vanjski USB modem (dodatak) i na zidnu telefonsku utičnicu kako biste uspostavili internetsku vezu.
- Ako koristite DSL ili kablovski/satelitski modem, kontaktirajte svojega ISP ili službu mobilne telefonije radi uputa o pripremi veze.

Kako biste dovršili pripremu žičane internetske veze, slijedite upute u “Pripremanje vaše veze s internetom” na stranici 16.

Priprema bežične veze

 **NAPOMENA:** Kako biste pripremili bežični usmjerivač, pogledajte dokumentaciju koju ste dobili s vašim usmjerivačem.

Prije nego budete mogli koristiti bežičnu internetsku vezu, morate se povezati sa svojim bežičnim usmjerivačem.

Podешavanje veze sa svojim bežičnim usmjerivačem:

Windows Vista®

1. Provjerite da li je rad bežičnog uređaja omogućen na vašem računalu (pogledajte “Omogućavanje ili onemogućavanje rada bežičnog uređaja” na stranici 12).
2. Spremite i zatvorite sve otvorene datoteke i zatvorite sve otvorene programe.
3. Kliknite **Start**  → **Poveži se na**.
4. Za dovršetak postavljanja pratite upute na zaslonu.

Windows® 7

1. Provjerite da li je rad bežičnog uređaja omogućen na vašem računalu (pogledajte “Omogućavanje ili onemogućavanje rada bežičnog uređaja” na stranici 12).
2. Spremite i zatvorite otvorene datoteke i izađite iz otvorenih programa.
3. Kliknite **Start**  → **Upravljačka ploča**.
4. U okviru za pretraživanje upišite `network` (mreža) i kliknite **Network and Sharing Center** (Mreža i zajednički centar) → **Poveži se s mrežom**.
5. Za dovršetak postavljanja pratite upute na zaslonu.

Postavljanje internetske veze

Pružatelji internetskih usluga i njihove ponude mogu se razlikovati od zemlje do zemlje. Kontaktirajte svog ISP radi dostupnih mogućnosti povezivanja u vašoj zemlji.

Ako se ne možete priključiti na Internet, a ranije ste to mogli, možda usluge dobavljača internetskih usluga trenutno nisu dostupne. Obratite se dobavljaču internetskih usluga i provjerite status usluge ili se pokušajte ponovo priključiti kasnije.

Pripremite informacije o davatelju internetskih usluga. Ako nemate ISP, priključite se na čarobnjaka za **internetsku vezu** i on će vam pronaći jednoga.

Za pripremu vaše veze s internetom:

Windows Vista



1. Spremite i zatvorite otvorene datoteke i izađite iz otvorenih programa.
2. Kliknite **Start**  → **Upravljačka ploča**.
3. U polju za pretraživanje upišite `network` (mreža) i zatim kliknite **Network and Sharing Center** (Mreža i zajednički centar) → **Pripremi vezu ili mrežu** → **Poveži se na internet**.

Otvora se prozor **Connect to the Internet** (Povezivanje s Internetom).

 **NAPOMENA:** Ako ne znate koju vrstu veze odabrati, pritisnite **Help me choose** (Pomoć pri odabiru) ili se obratite svom davatelju internetskih usluga.

4. 9Slijedite upute na zaslonu i koristite informacije o postavljanju koje vam je dao davatelj internetskih usluga kako biste završili s postavljanjem.

Windows 7





1. Spremite i zatvorite otvorene datoteke i izađite iz otvorenih programa.
2. Kliknite **Start**  → **Upravljačka ploča**.
3. U polju za pretraživanje upišite `network` (mreža) i zatim kliknite **Network and Sharing Center** (Mreža i zajednički centar) → **Pripremite novu vezu ili mrežu** → **Connect to the Internet** (Povezivanje s internetom).
Otvora se prozor **Connect to the Internet** (Povezivanje s Internetom).
 **NAPOMENA:** Ako ne znate koju vrstu veze odabrati, pritisnite **Help me choose** (Pomoć pri odabiru) ili se obratite svom davatelju internetskih usluga.
4. Slijedite upute na zaslonu i koristite informacije o postavljanju koje vam je dao davatelj internetskih usluga kako biste završili s postavljanjem.

Korištenje vašega prijenosnog računala Inspiron

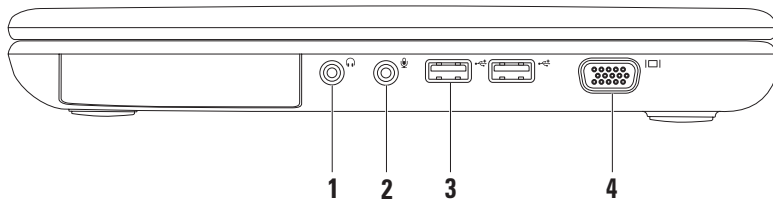
Ovaj odjeljak donosi podatke o značajkama koje su dostupne na vašem prijenosnom računalu Inspiron™ laptop.

Značajke s desne strane



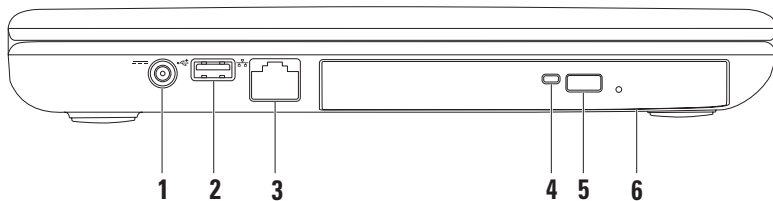

-  **Konektor za audio izlaz/slušalice** — služi za priključivanje para slušalica ili zvučnika s vlastitim električnim napajanjem ili audio sustava.
 -  **Priključak za Audio ulaz/ Mikrofonski ulaz** — služi za povezivanje mikrofona ili drugoga audio uređaja za korištenje s audio programima.
 -  **USB 2.0 konektori (2)** — služe za priključivanje USB uređaja kao što su miš, tipkovnica, pisač, vanjski disk ili MP3 plejer.
 -  **VGA konektor** — služi za priključivanje vanjskog monitora ili projektora.
-

Značajke s lijeve strane



-
-  **Konektor AC adaptera** — povezuje se s AC adapterom radi napajanja računala i punjenje baterije.

 -  **USB 2.0 konektor** — služi za povezivanje USB uređaja kao što su miš, tipkovnica, pisač, vanjski disk ili MP3 plejer.

 -  **Mrežni priključak** — povezuje vaše računalo s mrežom ili širokopojasnim uređajem ako koristite žičnu mrežu.

 - Svjetlo optičkog pogona** — trepće kad se pritisne gumb za otvaranje ladice pogona ili kad se očitava disk ili kad ubacite disk i disk se učitava.

 - Gumb za otvaranje optičkog pogona** — kad se pritisne, otvara optički pogon.

 - Optički pogon** — reproducira ili snima samo na CD i DVD.
Više pojedinosti potražite u “Korištenje optičkog pogona” na stranici 32.
-

Značajke s prednje strane

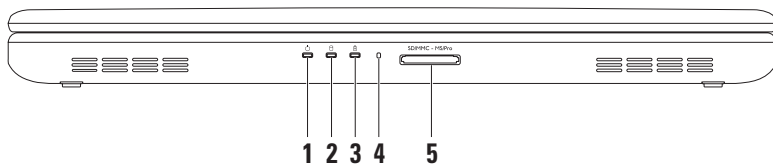

-
- 1  **Signalno svjetlo napajanja** — prikazuje stanje napajanja. Više pojedinosti o signalnom svjetlu potražite “Svjetla stanja i indikatori” na stranici 24.

-
- 2  **Svjetlo aktivnosti tvrdog diska** — uključuje se kad računalo očitava i upisuje podatke. Bijelo svjetlo označava aktivnost tvrdog diska.

 **OPREZ: Kako ne bi došlo do gubitka podataka, nikad ne isključujte računalo dok svjetlo aktivnosti tvrdog pogona trepće.**

-
- 3  **Svjetlo napajanja / indikatora baterije** — svijetli stalno ili trepće kako bi ukazalo na stanje napajanja / napunjenost baterije. Više pojedinosti o stanju baterije svjetlo, pogledajte “Svjetla stanja i indikatori” na stranici 24.

NAPOMENA: Baterija se puni dok se računalo napaja iz AC adaptera.

-
- 4 **Analogni mikروفon** — osigurava kvalitetni zvuk za video konferencije i snimanje glasa.

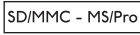
-
- 5  **Čitač medijskih kartica 5-u-1** — osigurava brz i prikladan način za pregled i dijeljenje digitalnih fotografija, glazbe, video filmova i dokumenata koji su pohranjeni na sljedećim digitalnim memorijskim karticama:

NAPOMENA: Računalo se isporučuje s plastičnim umetkom u utoru medijske kartice. Prazni umeci čuvaju slobodne utore od prašine i drugih čestica. Sačuvajte prazni umetak kako biste ga mogli koristiti kad u utoru nema memorijske kartice; prazni umetci iz drugih računala možda neće odgovarati.

Svjetla stanja i indikatori

Svjetlo stanja baterije

	Status svjetala indikatora	Stanje(a) računala	Razina napunjenosti baterije
AC adapter	mirno bijelo	uključeno/pripravnost/ isključeno/hibernacija	<=98%
	isključeno	uključeno/pripravnost/ isključeno/hibernacija	>98%
Baterija	mirno narančasto	uključeno/pripravnost	<=10%
	isključeno	uključeno/pripravnost/ isključenje/hibernacija	>10%
		isključeno/hibernacija	<=10%

 **NAPOMENA:** Baterija se puni dok se računalo napaja iz AC adaptera.

Signalno svjetlo napajanja **Status svjetala indikatora****Stanje(a) računala**

Trajno bijelo

uključeno

Trepćuće bijelo

pripravnost



Isključeno

isključeno/hibernacija

 **NAPOMENA:** Informacije o problemima s napajanjem potražite u “Problemi s napajanjem” na stranici 43.

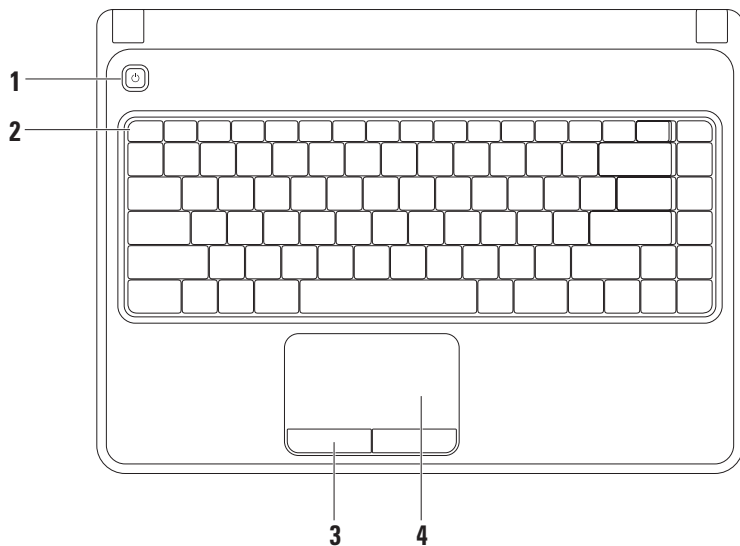
Osnovne značajke računala i tipkovnice



-  **Gumb za uključivanje** — Vrši uključivanje i isključivanje računala kad se pritisne.
 - Red s funkcijskim tipkama** — Tipka za aktiviranje i deaktiviranje bežične veze, tipke za smanjivanje i povećavanje svjetline, multimedijske tipke i tipka za uključivanje / isključivanje nalazi se u tom redu.
Više informacija o multimedijskim tipkama potražite na “Multimedijske upravljačke tipke” na stranici 30.
 - Gumbi dodirne plohe (2)** — osiguravaju funkciju lijevog i desnog pritiska poput miša.
 - Dodirna plohe** — osigurava funkciju miša za pomicanje kursora, pomicanje izabраниh dijelova te desni klik i lijevi klikkucanjem na površinu.
Dodirna podloga podržava zum i Geste listanja. Za promjenu postavki kružnog listanja i zumiranja, dvaput kliknite ikonu **Dell Touch pad** u području radne površine za obavijesti. Više pojedinosti potražite u “Geste dodirnih podloga” na stranici 28.
NAPOMENA: Za aktiviranje i deaktiviranje dodirne podloge pritisnite tipku u redu  s funkcijskim tipkama .
-

Geste dodirne plohe

Zum

Omogućuje vam povećavanje ili smanjivanje povećanja sadržaja na ekranu. Funkcija zuma sadrži:

Zum jednim prstom — omogućuje povećavanje ili smanjivanje.

Povećavanje:

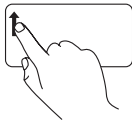

Pomičite prst gore u zoni za zumiranje (krajnja lijeva donja strana dodirne plohe).

Smanjivanje:

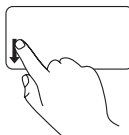

Pomičite prst prema dolje u zoni za zumiranje (krajnja lijeva strana dodirne plohe).

Listanje

Kružno listanje — omogućuje listanje u vertikalnom i u horizontalnom smjeru.

Listanje u vertikalnom smjeru:

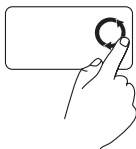

Pomičite prst u vertikalnoj zoni listanja (desni brid dodirne plohe) kružnim pokretima u smjeru kazaljke sata za listanje prema gore i u smjeru suprotnom od kazaljke sata za listanje prema dolje.

Listanje u vodoravnom smjeru:



Pomičite prst u horizontalnoj zoni listanja (donji brid dodirne plohe), kružnim pokretima u smjeru kazaljke sata za listanje udesno i u smjeru suprotnom od kazaljke sata za listanje ulijevo.

Upravljačke tipke za Multimedije

Upravljačke tipke za multimedije nalaze se u redu s funkcijskim tipkama tipkovnice. Za korištenje multimedijskog upravljanja pritisnite potrebnu tipku. Multimedijske upravljačke tipke možete konfigurirati pomoću uslužnog programa **System Setup (BIOS)** ili **Windows Mobility Center**.

Uslužni program System Setup (BIOS)

1. Pritisnite <F2> za vrijeme POST (Samoprovjera pri uključivanju) kako biste ušli u uslužni program za podešavanje sustava (BIOS).
2. U **Function Key Behavior**, izaberite **Multimedia Key First** ili **Function Key First**.

Multimedia Key First — Ovo je zadana opcija. Pritisnite bilo koju multimedijску tipku da obavite pridruženu radnju. Za funkcijsku tipku pritisnite <Fn> + potrebnu funkcijsku tipku.

Function Key First — Pritisnite bilo koju funkcijsku tipku i izvedite pridruženu radnju. Za multimedijску tipku pritisnite <Fn> + potrebnu multimedijску tipku.



NAPOMENA: Multimedia Key First opcija je aktivna samo u operativnom sustavu.

Windows Mobility Center

1. Pritisnite tipke <Fn><X> za pokretanje Windows Mobility Center.
2. U **Function Key Row**, izaberite **Funkcijsku tipku** ili **Multimedijску tipku**.



 Utišaj zvuk

 Smanjivanje glasnoće zvuka

 Povećavanje glasnoće zvuka

 Reprodukcija prethodnog zapisa ili poglavlja

 Reprodukcija ili pauza

 Reprodukcija sljedećeg zapisa ili poglavlja

Upotreba optičkog pogona

 **OPREZ:** Nemojte pritiskati ladicu optičkog pogona kad je otvarate ili zatvarate. Neka ladicu bude zatvorena kad pogon ne koristite.

 **OPREZ:** Prilikom reprodukcije diska ne pomičite računalo.

Ovaj optički pogon reproducira i snima na CD i DVD diskove. Pripazite prilikom ubacivanja diskova u ladicu optičkog pogona da strana s natpisima ili tiskom bude okrenuta prema gore.

Postavljanje diska u optički pogon:

1. Pritisnite gumb za otvaranje ladice optičkog pogona.
2. Izvucite ladicu optičkog pogona.
3. Stavite disk s natpisima okrenutima prema gore i navucite ga na osovinu.
4. Gurnite ladicu optičkog pogona u pogon.

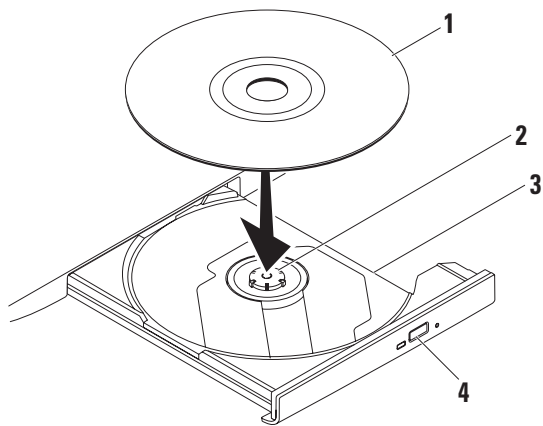

1 disk

2 osovina

3 ladica optičkog pogona

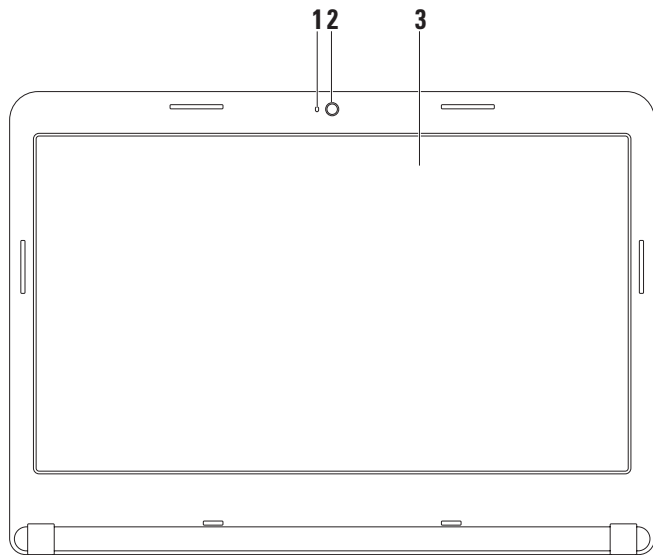

4 gumb za otvaranje

Značajke prikaza



- 1 Indikator aktivnosti kamere** — prikazuje da li je kamera uključena ili isključena. Bijelo svjetlo označava aktivnost fotoaparata.
 - 2 Kamera** — ugrađena kamera za video snimanje, konferencije i razgovore.
 - 3 Zaslون** — vaš zaslون se može razlikovati na temelju izbrane konfiguracije koju ste odredili pri kupnji računala. Višepojednosti o prikazima potražite u *Dell Technology Guide* (Dellov tehnološki vodič) na vašem tvrdom disku ili na **support.dell.com/manuals**.
-

Uklanjanje i vraćanje baterije

-  **UPOZORENJE:** Prije nego što započnete bilo koji postupak u ovom odjeljku, slijedite sigurnosne upute koje ste dobili s računalom.
-  **UPOZORENJE:** Korištenje nekompatibilne baterije može povećati rizik od požara ili eksplozije. Ovo računalo smije koristiti samo bateriju koju kste kupili od Della. Ne koristite baterije s drugih modela računala.
-  **UPOZORENJE:** Prije vađenja baterije, isključite računalo i izvadite vanjske kablove (uključujući i AC adapter).

Za uklanjanje baterije:

1. Isključite računalo i preokrenite ga.
2. Pomaknite kvačicu za otpuštanje baterije u otključani položaj.
3. Izvucite bateriju iz odjeljka za baterije.

Vraćanje baterije na mjesto:

Uvucite bateriju u njezino ležište dok ne škljocne na svom mjestu.

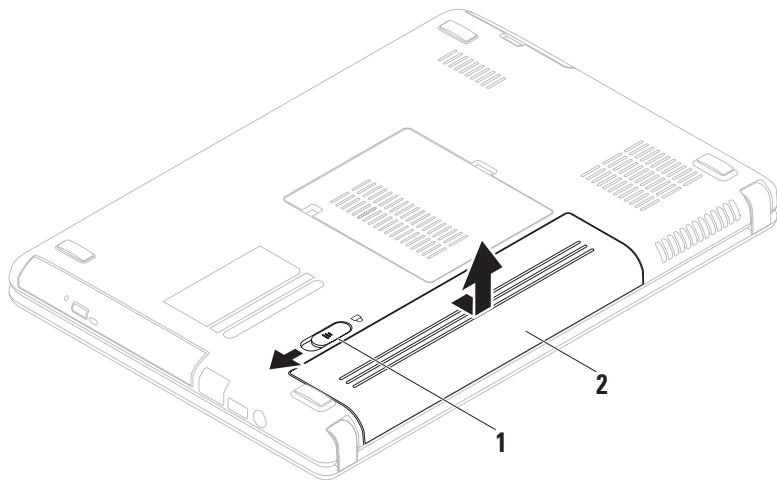

1 zasun za oslobađanje baterije

2 baterija

Softverske značajke

 **NAPOMENA:** Više pojedinosti o značajkama koje su opisane u ovom odjeljku potražite u *Dell Technology Guide* (Dellov tehnološki vodič) dostupan na vašemu tvrdom disku ili na adresi support.dell.com/manuals.

Produktivnost i komunikacija

Svoje računalo možete upotrijebiti za stvaranje prezentacija, brošura, čestitki, letaka i proračunskih tablica. Također možete pregledavati digitalne fotografije i slike. Provjerite u svojoj narudžbi koji ste softver kupili zajedno s računalom.



Nakon priključivanja na internet možete pristupiti web stranicama, podesiti svoje račune za e-poštu, slati i preuzimati slike i tako dalje.

Zabava i multimediji

Svoje računalo možete koristiti za praćenje video filmova, igranje igara, stvaranje vlastitih CD/DVD diskova, slušanje glazbe i internet radio stanica.

Možete preuzeti ili kopirati slike i video filmove uz pomoć prijenosnih video uređaja kao što su digitalne kamere. Dodatni softverski programi omogućavaju vam da organizirate i stvarate glazbene i video datoteke koje se mogu snimiti na disk, spremiti na prijenosne uređaje kao što su MP3 playeri i ručni zabavni uređaji ili neposredno izvoditi i gledati na TV prijemnicima, projektorima ili opremi za kućno kino.

Dell DataSafe Online Backup

-  **NAPOMENA:** Dell DataSafe Online možda neće biti dostupno u svim regijama.
-  **NAPOMENA:** Preporučuje se širokopojasna veza za brzo slanje / preuzimanje.

Dell DataSafe Online je automatizirana usluga izrade sigurnosnih kopija i obnavljanja koja pomaže u zaštiti podataka i drugih važnih datoteka od katastrofalnih incidenata poput krađe, požara ili prirodnih katastrofa. Usluzi možete pristupiti putem računa koji je zaštićen lozinkom-zaštićeni račun.

Više pojedinosti potražite na delldatasafe.com.

Planirana izrada sigurnosnih kopija:

1. Dvaput kliknite ikonu  Dell DataSafe Online u traci zsa zadacima.
2. Slijedite upute koje se pojave na zaslonu.

Dell Dock

Dell Dock je skupina ikona koje donose lak pristup često korištenim programima, datotekama i mapama. Dock možete prilagoditi sebi putem:

- Dodavanjem i uklanjanjem ikona Grupiranjem ikona u kategorije
- Promjenom boje i lokacije Docka
- Promjenom ponašanja ikona



Dodavanje kategorije

1. Kliknite desnom tipkom na Dock, kliknite **Add** → **Category**.
Prikazat će se prozor **Add/Edit Category** (Dodaj / uredi kategoriju).
2. Upišite naslov kategorije u polju **Title** (Naslov).
3. Izaberite ikonu za kategoriju u **Select an image** (Izaberite sliku): Okvir.
4. Pritisnite **Save** (Spremi).

Dodavanje ikone

Vucite i spustite ikonu u Dock ili kategoriju.

Uklanjanje kategorije ili ikone

1. Kliknite desnom tipkom na ikonu ili kategoriju u Docku i kliknite **Delete shortcut** (Izbriši prečicu) ili **Delete category** (Izbriši kategoriju).
2. Slijedite upute na ekranu.

Prilagodite Dock

1. Kliknite desnom tipkom na Dock i zatim kliknite **Advanced Setting...** (Napredno podešavanje).
2. Izaberite željenu opciju za prilagodbu Docka.

Rješavanje problema

U ovom odjeljku nalaze se informacije o rješavanju problema s vašim računalom. Ako problem ne možete riješiti uz pomoć sljedećih smjernica, pogledajte “Korištenje alata za pomoć” na stranici 49 ili “Kontaktiranje Della” na stranici 75.



UPOZORENJE: Samo obučeno servisno osoblje smije skidati poklopac računala. Napredne upute o servisu potražite u *Servisnom priručniku* na support.dell.com/manuals.

Kodovi zvučnih signala

Vaše računalo može se oglasiti nizom zvučnih signala za vrijeme pokretanja ako se jave greške ili problemi. Ovaj niz zvučnih signala, poznat kao zvučni kod, identificira problem. Zabilježite zvučni kod i kontaktirajte Dell (pogledajte “Kontaktiranje Della” na stranici 75).



NAPOMENA: Za zamjenu dijelova pogledajte *Service Manual* (Servisni priručnik) na Dellovoj stranici support.dell.com/manuals.

Zvučni kod	Mogući problem
Jedan	Mogući kvar matične ploče - greška kontrolnog zbroja BIOS ROM
Dva	Nije pronađen RAM NAPOMENA: Ako ste instalirali ili zamijenili memorijski modul, provjerite da li je modul propisno sjeo na mjesto.
Tri	Mogući kvar matične ploče — Greška čipseta
Četiri	Greška očitavanja / upisa u RAM a
Pet	Kvar sata stvarnog vremena
Šest	Kvar video kartice i čipa
Sedam	Kvar procesora
Osam	Kvar zaslona

Mrežni problemi

Bežične veze

Ako se izgubi bežična mrežna veza —

Bežični usmjerivač je izvan mreže ili je bežična mreža isključena na računalo.

- Provjerite da li je rad bežičnog uređaja omogućen na vašem računalo (pogledajte “Omogućivanje ili onemogućivanje rada bežičnog uređaja” na stranici 12).
- Provjerite bežični usmjerivač kako biste bili sigurni da ima napajanje i da je povezan s vašim izvorom podataka (kablovski modem i mrežni koncentrator).
- Opet uspostavite vezu s bežičnim usmjerivačem (pogledajte “Priprema bežične veze” na stranici 15).
- Možda smetnje blokiraju ili onemogućavaju vašu bežičnu vezu. Pokušajte premjestiti računalo bliže vašem bežičnom usmjerivaču.

Žične veze

Ako je mrežna veza izgubljena — kabel je olabavljen ili oštećen.

Provjerite da li je kabel utaknut i da nije oštećen.

Problemi s napajanjem

Ako je svjetlo napajanja isključeno — računalo je u hibernaciji, isključeno ili ne dobija napajanje.

- Pritisnite gumb za uključivanje i isključivanje. Računalo će nastaviti s normalnim radom ako je bilo isključeno ili je radilo u režimu hibernacije.
- Namjestite AC adapter u priključku za napajanje na računalu i u električnoj utičnici.
- Ako je računalo uključeno u utičnicu produžnog kabela, provjerite je li produžni kabel uključen u električnu utičnicu i je li uključen.
- Također zaobiđite električne zaštitne uređaje, osigurače i podužne kablove kako biste se uvjerali da se računalo uključuje kako treba.
- Provjerite radi li električna utičnica tako da je ispitajte pomoću drugog uređaja, poput svjetiljke.

Rješavanje problema

- Provjerite spojeve kabela AC adaptera. Ako se na AC adapteru nalazi svjetlo, provjerite da li ono svijetli.
- Ako problem i dalje postoji, obratite se tvrtki Dell (pogledajte “Kontaktiranje Della” na stranici 75).

Ako svjetlo napajanja trajno svijetli bijelo i računalo ne reagira — možda nije priključen zaslon ili nije uključen.

- Pritisnite gumb napajanja tako da se isključi računalo i zatim ga ponovo uključite.
- Ako problem i dalje postoji, obratite se tvrtki Dell (pogledajte “Kontaktiranje Della” na stranici 75).

Ako svjetlo napajanja trajno trepće bijelo — računalo je u režimu čekanja ili zaslon ne reagira.

- Pritisnite tipku na tipkovnici, pomaknite pokazivač na dodirnoj plohi ili na priključenom mišu ili pritisnite gumb napajanja kako biste se vratili u normalni rad.

- Ako zaslon ne reagira, pritisnite i držite gumb za napajanje dok se računalo potpuno ne isključi (to može potrajati nekoliko sekundi).
- Ako problem i dalje postoji, obratite se tvrtki Dell (pogledajte “Kontaktiranje Della” na stranici 75).

Ako nađete na smetnje koje onemogućavaju prijem na vašem računalu — neželjeni signal stvara smetnje prekidanjem ili blokiranjem drugih signala. Mogući razlozi smetnji su:

- Napajanje, tipkovnica i produžni kablovi za miša.
- Previše uređaja je priključeno na električni razvodnik.
- Više električnih razvodnika je priključeno na istu električnu utičnicu.

Problemi s memorijom

Ako se pojavljuje poruka o nedovoljnoj količini memorije —

- Spremite i zatvorite sve otvorene datoteke i izađite iz svih otvorenih programa koje ne koristite kako biste vidjeli da li će se problem time riješiti.
- U dokumentaciji softvera potražite minimalne zahtjeve memorije. Ako je potrebo, ugradite dodatnu memoriju (pogledajte *Service Manual* (servisni priručnik) na support.dell.com/manuals).
- Ponovno namjestite memorijski modul u svoj priključak (pogledajte *Service Manual* (Servisni priručnik) na support.dell.com/manuals).
- Ako problem i dalje postoji, obratite se tvrtki Dell (pogledajte “Kontaktiranje Della” na stranici 75).

Ako osjetite kakve druge probleme s memorijom —

- Pokrenite Dell Diagnostics (pogledajte “Dell dijagnostika” na stranici 53).
- Ako problem i dalje postoji, obratite se tvrtki Dell (pogledajte “Kontaktiranje Della” na stranici 75).

Smrzavanja i problemi sa softverom

Ako se računalo ne pokrene — provjerite da li je kabel za napajanje čvrsto priključen na računalo i na električnu utičnicu.

Ako program prestane s radom —

Zatvorite program:

1. Pritisnite istodobno <Ctrl><Shift><Esc>.
2. Kliknite **Applications** (Programi).
3. Izaberite program koji više ne reagira.
4. Kliknite **End Task** (Završi zadatak).

Ako se program više puta sruši — provjerite dokumentaciju softvera. Po potrebi deinstalirajte i zatim ponovno instalirajte program.

 **NAPOMENA:** Softver obično na CD-u ili u dokumentaciji sadrži upute za instalaciju.

Ako računalo prestane reagirati ili se pojavi mirno plavo svjetlo —

 **OPREZ:** Postoji mogućnost da izgubite podatke ako ne možete zatvoriti operativni sustav.

Ako računalo ne reagira kad pritisnete neku tipku na tipkovnici ili pomaknete miš, pritisnite i držite gumb za napajanje najmanje 8 do 10 sekundi dok se računalo ne isključi, a zatim ga ponovo pokrenite.

Ako je program predviđen za rad pod starijim operativnim sustavom Microsoft® Windows® —

Pokrenite čarobnjak za kompatibilnost programa. Čarobnjak za kompatibilnost programa konfiguriran program tako da on radi u okruženju sličnom ranijoj verziji Microsoft.

Pokretanje čarobnjaka za kompatibilnost programa:

Windows Vista®

1. Kliknite **Start**  → **Upravljačka ploča** → **Programi** → **Use an older program with this version of Windows** (Koristi stariji program s ovom verzijom Windowsa).
2. Na ekranu dobrodošlice pritisnite **Next** (Sljedeće).
3. Slijedite upute na ekranu.

Windows 7

1. Kliknite **Start**  → **Upravljačka ploča** → **Programi** → **Run programs made for previous versions of Windows** (Koristi stariji program s ovom verzijom Windowsa).
2. Na ekranu dobrodošlice pritisnite **Next** (Sljedeće).
3. Slijedite upute na ekranu.

Ako imate drugih problema sa softverom —

- Odmah izradite sigurnosnu kopiju.
- Koristite program za traženje virusa na pogonu tvrdog diska ili na CD-u.
- Spremite i zatvorite sve otvorene datoteke ili programe i putem izbornika **Start**  isključite računalo.

Rješavanje problema

- Provjerite u dokumentaciji softvera ili kontaktirajte proizvođača softvera radi podataka o rješavanju problema:
 - Provjerite je li program kompatibilan s operativnim sustavom instaliranim na vašem računalu.
 - Provjerite zadovoljava li vaše računalo minimalne zahtjeve hardvera potrebne za pokretanje softvera. Pogledajte dokumentaciju softvera za informacije.
 - Provjerite je li program ispravno instaliran i konfiguriran.
 - Provjerite jesu li pogonski programi uređaja u konfliktu s programom.
 - Po potrebi deinstalirajte i zatim ponovno instalirajte program.

Upotreba alata za podršku

Dellovo središte za podršku

Dellovo središte za podršku vam pomaže da pronađete servis, podršku i sve potrebne podatke vezane uz sustav.

Kliknite ikonu  u alatnoj traci kako biste pokrenuli program.

Stranica **Dell Support Center** (Dellovo središte za podršku) prikazuje model računala zajedno sa servisnom oznakom, kodom za brzi servis i podacima o kontaktu za servis.

Polazna stranica osigurava poveznice za pristup:

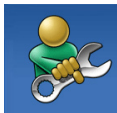

Samopomoć (Rješavanje problema, Sigurnost, Performanse sustava, Mreža/ Internet, Sigurnosna kopija/ Oporavak i operativni sustav Windows)



Upozorenja (Upozorenja tehničkoj podršci u vezi s vašim računalom)



Pomoć iz Della (Tehnička podrška s DellConnect™, Služba za korisnike, Obuka i nastava, pomoći o načinu™, i Online Scan s PC CheckUp)



O vašem sustavu (Dokumentacija sustava, Podaci o jamstvu, Podaci o sustavu, Nadogradnje i kategorije)

Za više informacija o usluzi **Dell Support Center** i dostupnim alatima za podršku pritisnite karticu **Services** (Usluge) na support.dell.com.

Moja Dell preuzimanja

 **NAPOMENA:** Moja Dell preuzimanja ne mogu biti dostupna u svim regijama.

Neki od već instaliranih softvera na vašem računalu ne sadrže sigurnosni CD ili DVD. Ovaj softver dostupan je na Moja Dell preuzimanja. S ove stranice preuzmite dostupni softver za ponovnu instalaciju ili izradite svoje vlastite sigurnosne medije.

Za registraciju i upotrebu My Dell Downloads:

1. Idite na **downloadstore.dell.com/media**.
2. Slijedite upute na ekranu kako biste registrirali i preuzeli softver.
3. Ponovno instalirajte i izradite rezervni medij za buduće potrebe.

Poruke sustava Ako vaše računalo pokaže neki problem ili grešku, može to prikazati u poruci sustava koja će vam pomoći da utvrdite uzrok i da odredite koje radnje su potrebne za rješavanje problema.

 **NAPOMENA:** Ako poruka koja se prikazuje nije navedena u sljedećim primjerima, pogledajte u dokumentaciju operativnog sustava ili programa koji ste izvodili kad se pojavila poruka. Alternativno moći ćete vidjeti *Dell Technology Guide* (Dellov tehnološki vodič) na vašem računalu ili na web stranici za Dell podršku na **support.dell.com/manuals** ili pogledati “Kontaktiranje Della” na stranici 75 radi pomoći.

CMOS checksum error (Greška kontrolnog zbroja CMOS-a) — Mogući kvar na matičnoj ploči ili je baterija RTC prazna. Zamijenite bateriju (pogledajte *Service Manual* na support.dell.com/manuals) ili kontaktirajte Dell (pogledajte “Kontaktiranje Della” na stranici 75).

CPU fan failure (Greška ventilatora procesora) — CPU ventilator ne radi. Zamijenite CPU ventilator (pogledajte *Service Manual* at support.dell.com/manuals).

Hard-disk drive failure (Kvar tvrdog diska) — Mogući kvar tvrdog diska za vrijeme POST. “Kontaktiranje Della” (pogledajte kontaktiranje Dell na stranici 75).

Hard-disk drive read failure (Kvar očitavanja tvrdog diska) — Mogući kvar tvrdog diska za vrijeme provjere pokretanja sustava s HDD-a. “Kontaktiranje Della” (pogledajte kontaktiranje Della na stranici 75).

No boot device available (Nema ni jednog dostupnog uređaja za pokretanje sustava) — Nema particije tvrdog diska za pokretanje, kabel tvrdog diska je olabavljen ili ni jedan uređaj za pokretanje ne postoji.

- Ako je tvrdi disk uređaj s kojega se pokreće sustav, pobrinite se da njegovi kablovi budu dobro priključeni i da je pogon ispravno instaliran te da je pracioniran kao uređaj za pokretanje.
- Uđite u pripremu sustava i provjerite ispravnost podataka o redoslijedu pokretanja (pogledajte *Dell Technology Guide* koji je dostupan na vašem tvrdom disku ili na support.dell.com/manuals).

CAUTION - Hard Drive SELF MONITORING SYSTEM has reported that a parameter has exceeded its normal operating range. Dell recommends that you back up your data regularly. A parameter out of range may or may not indicate a potential hard drive problem (OPREZ - SUSTAV ZA SAMONADZOR tvrdog diska je prijavio parametar izvan normalnoga radnog opsega. Dell preporučuje da redovito izrađujete sigurnosne kopije vašeg sustava. Parametar izvan radnog opsega može ili ne može ukazati na mogući problem s tvrdim diskom) — S.M.A.R.T greška, mogući kvar tvrdog diska. “Kontaktiranje Della” (pogledajte Kontaktiranje Della na stranici 75).

Rješavanje problema s hardverom

Ako uređaj nije pronađen za vrijeme pripreme operativnog sustava ili je pronađen ali je pogrešno konfiguriran, možete koristiti **Rješavanje problema s hardverom** kako biste riješili nekompatibilnost.

Za pokretanje opcije za uklanjanje kvarova kod hardvera :

1. Kliknite **Start**  → **Help and Support** (Pomoć i podrška).
2. Upišite `hardware troubleshooter` (Rješavanje problema s hardverom) u polju za traženje i pritisnite <Enter> za pokretanje traženja dijagnoze .
3. U rezultatima pretraživanja odaberite opciju koja najbolje opisuje problem i slijedite preostale korake rješavanja problema.

Dell dijagnostika

Ako imate problema s računalom, izvršite provjere u “Lockups and Software Problems” na stranici 46 i pokrenite program Dell Diagnostics (Dell dijagnostika) prije nego se obratite tvrtki Dell radi tehničke pomoći (Pogledajte “Kontaktiranje Della”). Preporučuje se da ispišete ove postupke prije nego što započnete.

 **NAPOMENA:** Dell Diagnostics radi samo na Dellovim računalima.

 **NAPOMENA:** Disk *Drivers and Utilities* (Upravljački i uslužni programi) nije obavezan i možda ga nećete dobiti uz računalo.

Pazite da se uređaj koji želite ispitati prikazuje u programu za postavljanje sustava. Pritisnite <F2> za vrijeme POST (Samoprovjera pri uključivanju) kako biste ušli u uslužni program za podešavanje sustava (BIOS).



Pokrenite opciju Dell Diagnostics (Dell Dijagnostika) s tvrdog diska ili s medija *Drivers and Utilities* (Upravljački i uslužni programi).

Pokretanje Dell Diagnostics (Dell dijagnostika) s vašega tvrdog diska

Dell Dijagnostika je smještena na skrivenoj uslužnoj particiji za dijagnozu na vašem tvrdom disku.

 **NAPOMENA:** Ako vaše računalo ne može prikazati sliku na ekranu, pogledajte “Kontaktiranje Della” na stranici 75).

1. Pazite na to da računalo bude uključeno u električnu mrežu koja ispravno radi.
2. Uključite (ili ponovno pokrenite) svoje računalo.
3. Kad se pojavi logotip DELL™ odmah pritisnite <F12>. Izaberite **Diagnostics** (Dijagnostika) na izborniku pokretanja sustava i pritisnite <Enter>. Na taj način će se dozvati Pre-Boot System Assessment (PSA) na vašem računalu.

-  **NAPOMENA:** Ako budete predugo čekali i pojavi se logotip sustava, pričekajte dok se ne pojavi radna površina operativnog sustava Microsoft® Windows®; zatim isključite računalo i pokušajte ponovo.
-  **NAPOMENA:** Ako vidite poruku koja govori da nije pronađena particija s dijagnostičkim programom, pokrenite Dell Diagnostics s diska *Drivers and Utilities* (Upravljački i uslužni programi).

Ako je dohvaćeni PSA:

- a. PSA će početi s pokretanjem ispitivanja.
- b. Ako PSA uspješno završi, prikazat će se sljedeća poruka: "No problems have been found with this system so far. Do you want to run the remaining memory tests? This will take about 30 minutes or more. Do you want to continue? (Recommended)." ("Dosad nije pronađen nikakav problem u ovom sustavu. Da li želite pokrenuti ostatak ispitivanja memorije? Ovo će potrajati oko 30 minuta ili više. Da li želite nastaviti? (Preporučuje se).")

- c. Ako se jave problemi s memorijom, pritisnite <y>, u protivnom pritisnite <n>. Prikazat će se sljedeća poruka: "Booting Dell Diagnostic Utility Partition. Press any key to continue." ("Pokretanje particije s Dell dijagnostikom. Pritisnite bilo koji gumb za nastavak.")
- d. Pritisnite bilo koju tipku za odlazak na prozor **Choose An Option** (izaberite neku od opcija).

Ako se PSA ne pokrene:

Pritisnite bilo koju tipku za pokretanje Dell Diagnostics s particije s dijagnostičkim uslužnim programom na vašem tvrdom disku i prijeđite na prozor **Choose An Option** (izaberite neku opciju).

4. Izaberite ispitivanje koje želite pokrenuti.
 5. Ako za vrijeme ispitivanja nađete na problem, na vašem ekranu pojavit će se poruka s kodom greške i opisom problema. Zapišite kod greške i opis problema te kontaktirajte Dell (pogledajte "Kontaktiranje Della" na stranici 75).
-  **NAPOMENA:** Servisna oznaka za vaše računalo se nalazi na vrhu svakog ispitnog ekrana. Servisna oznaka pomože vam pri identifikaciji vašeg računala prilikom kontaktiranja Della.
6. Kad provjere budu gotove, zatvorite ispitni ekran kako biste se vratili na prozor **Choose An Option** (Izbor opcije).
 7. Za izlazak iz Dell Dijagnostike i ponovno pokretanje računala, kliknite **Exit** (Izlaz).

Pokretanje Dell Diagnostics s diskova upravljačkih i uslužnih programa

 **NAPOMENA:** *Drivers and Utilities* (Upravljački i uslužni programi) nije obavezan i možda ga nećete dobiti uz računalo.

1. Umetnite disk *Drivers and Utilities* (Upravljački i uslužni programi).
2. Isključite i ponovno pokrenite računalo. Kad se pojavi logotip DELL™ odmah pritisnite <F12>.

 **NAPOMENA:** Ako budete predugo čekali i pojavi se logotip sustava, pričekajte dok se ne pojavi radna površina operativnog sustava Microsoft® Windows®; zatim isključite računalo i pokušajte ponovo.

 **NAPOMENA:** Sljedeći koraci samo privremeno mijenjaju sekvenciju podizanja sustava. Prilikom sljedećeg pokretanja, računalo se podiže sustav sukladno uređajima navedenima u programu za postavljanje sustava.

3. Kad se pojavi popis uređaja za pokretanje, označite **CD/DVD/CD-RW** i pritisnite <Enter>.
4. Izaberite mogućnost **Boot from CD-ROM** (Pokreni s CD-ROM-a) na izborniku koji se pojavio i pritisnite <Enter>.
5. Upišite 1 kako biste pokrenuli CD izbornik i pritisnite <Enter> za nastavak.
6. Odaberite **Run the 32 Bit Dell Diagnostics** (Pokretanje 32-bitne Dell dijagnostike) s numeriranog popisa. Ako je navedeno više verzija, odaberite onu koja je prikladna za vaše računalo.
7. Izaberite ispitivanje koje želite pokrenuti.

8. Ako za vrijeme ispitivanja naiđete na problem, na vašem ekranu pojavit će se poruka s kodom greške i opisom problema. Zapišite kod greške i opis problema te kontaktirajte Dell (pogledajte “Kontaktiranje Della” na stranici 75).

 **NAPOMENA:** Servisna oznaka za vaše računalo se nalazi na vrhu svakog ispitnog ekrana. Servisna oznaka pomože vam pri identifikaciji vašeg računala prilikom kontaktiranja Della.

9. Kad provjere budu gotove, zatvorite ispitni ekran kako biste se vratili na prozor **Choose An Option** (Izbor opcije).

10. Za izlazak iz Dell Dijagnostike i ponovno pokretanje računala, kliknite **Exit** (Izlaz).

11. Izvadite disk *Drivers and Utilities* (Upravljački i uslužni programi).

Obnavljanje operativnog sustava

Operativni sustav računala možete obnoviti bilo kojom od sljedećih mogućnosti:

△ OPREZ: Upotrebom Dell obnove na tvorničke postavke ili diska s operativnim sustavom trajno će se izbrisati svi podaci na vašem računalu. Ako je moguće napravite sigurnosnu kopiju sustava prije korištenja ovih mogućnosti.

Mogućnost	Koristite
System Restore (Obnavljanje sustava)	kao prvo rješenje
Dell DataSafe Local Backup	ako Obnavljanje sustava ne riješi vaš problem
Medij za oporavak sustava	kada kvar operativnog sustava spriječi upotrebu Obnavljanja sustava i DataSafe Local Backup pri instalaciji tvorničke slike sustava na novo instaliranom pogonu
Dell Factory Image Restore (Dell obnova tvorničke slike)	za obnavljanje vašeg tvrdog diska na operativno stanje u kojemu je bio kad ste dobili računalo
<i>Operativni sustav disc</i>	za ponovnu instalaciju samo operativnog sustava na vašem računalu

✎ NAPOMENA: Disk *Operativni sustav* možda se neće isporučiti s vašim računalom.

Obnavljanje sustava

Operativni sustav Windows sadrži funkciju System Restore (Obnova sustava) koja vam omogućuje da vratite računalo u prethodno operativno stanje (bez utjecaja na datoteke podataka) ako su promjene na hardveru, softveru ili drugim sustavima ostavile računalo u neželjenom operativnom stanju. Sve promjene koje opcija System Restore (Obnova sustava) čini računalo mogu se vratiti na prethodno stanje

 **OPREZ: Pravite redovite sigurnosne kopije svojih podatkovnih datoteka. System Restore (Obnova sustava) ne nadgleda vaše podatkovne datoteke i ne vraća ih u prvobitno stanje.**

Pokretanje System Restore (Obnavljanje sustava)

1. Kliknite **Start** .
2. U okviru **Start Search** (Počni traženje), upišite `System Restore` (Obnavljanje sustava) i pritisnite <Enter>.

 **NAPOMENA:** Možda će se pojaviti prozor **Kontrola korisničkih računa**. Ako ste administrator računala, pritisnite **Continue** (Nastavi); u suprotnom se obratite svom administratoru za nastavak željene akcije.

3. Kliknite **Dalje** i slijedite upute na ekranu.

Ako funkcija System Restore (Obnova sustava) ne riješi problem, možete poništiti posljednju obnovu sustava.

Poništavanje posljednje obnove sustava

 **NAPOMENA:** Prije nego poništite posljednje vraćanje sustava u prijašnje stanje, spremite i zatvorite sve otvorene datoteke i zatvorite sve otvorene programe. Nemojte mijenjati, otvarati ili brisati bilo koju datoteku ili program dok se ne završi vraćanje sustava u prethodno stanje.

1. Kliknite **Start** .
2. U polju za pretraživanje upišite *System Restore* (Obnavljanje sustava) i pritisnite <Enter>.
3. Kliknite **Poništi moju zadnju obnovu i zatim**, kliknite **Dalje** te slijedite upute na ekranu.

Dell DataSafe Local Backup

-  **OPREZ:** Upotrebom Dell DataSafe Local Backup trajno će se ukloniti svi programi ili pogoni koji su instalirani nakon isporuke računala. Pripremite sigurnosne kopije aplikacija koje morate instalirati na računalu prije upotrebe Dell DataSafe Local Backup. Dell DataSafe Local Backup koristite samo ako System Restore (Obnavljanje sustava) ne riješi problem vašeg operativnog sustava.
-  **OPREZ:** Premda je Dell Datasafe Local Backup predviđen za zaštitu svih podatkovnih datoteka na vašem računalu, preporučujemo da izradite sigurnosnu kopiju svih datoteka s podacima prije korištenja Dell DataSafe Local Backup.

 **NAPOMENA:** Dell DataSafe lokalna sigurnosna kopija možda neće biti dostupno u svim regijama.

 **NAPOMENA:** Ako Dell DataSafe Local Backup nije dostupan na vašem računalu, koristite Dell Factory Image Restore (obnavljanje Dell računala na tvorničke postavke) (pogledajte “Obnavljanje računala na tvorničke postavke” na stranici 64) kako biste obnovili vaš operativni sustav.

Dell DataSafe Local Backup možete upotrijebiti za obnavljanje vašega tvrdog diska na operativno stanje koje je postojalo u trenutku kupnje računala, bez brisanja datoteka s podacima.

Dell DataSafe Local Backup vam omogućuje:

- Izradu sigurnosnih kopija i obnavljanje operativnog sustava
- Izradu medija za oporavak sustava

Dell DataSafe Local Backup osnove

Za obnavljanje računala na tvorničke postavke uz čuvanje i zaštitu datoteka s podacima:

1. Isključite računalo.
2. Odvojite sve uređaje (USB pogon, pisač, itd.) koji su povezani s računalom i uklonite sav novo dodani unutarnji hardver.

 **NAPOMENA:** Nemojte odvajati zaslon, tipkovnicu, miša i kabel za napajanje.

3. Uključite računalo.
4. Kad se pojavi logotip DELL, pritisnite™ <F8> više puta za pristup prozoru **Advanced Boot Options** (Napredne mogućnosti pokretanja).

 **NAPOMENA:** Ako budete predugo čekali i pojavi se logotip sustava, pričekajte dok se ne pojavi radna površina operativnog sustava Microsoft® Windows®, zatim isključite računalo i pokušajte ponovo.

5. Odaberite **Repair Your Computer** (Popravak računala).
6. Izaberite **Dell DataSafe Restore and Emergency Backup** na izborniku **Mogućnosti oporavka sustava** i slijedite upute na ekranu.

 **NAPOMENA:** Postupak obnavljanja može potrajati sat vremena što ovisi o veličini podataka koje treba obnoviti.

 **NAPOMENA:** Više pojedinosti potražite u članku 353560 iz baze znanja na support.dell.com.

Nadogradnja na Dell DataSafe Local Backup Professional

 **NAPOMENA:** Dell DataSafe Local Backup Professional može biti već instaliran na vašem računalu ako ste ga naručili u vrijeme kupovine.

Dell DataSafe Local Backup Professional donosi nove značajke koje vam omogućuju da:

- Izradite sigurnosnu kopiju i obnovite računalo na temelju vrste datoteka s podacima
- Arhivirajte podatke na lokalni uređaj za čuvanje podataka
- Planirajte automatsku izradu sigurnosnih kopija

Za nadogradnju na Dell DataSafe Local Backup Professional:

1. Dvaput kliknite na ikonu  u traci s alatima Dell DataSafe Local Backup.
2. Kliknite **OBNOVI SADA!**
3. Pratite upute na zaslonu kako biste dovršili nadogradnju.

Medij za oporavak sustava

 **OPREZ:** Premda je medij za oporavak sustava predviđen za zaštitu svih podatkovnih datoteka na vašem računalu, preporučujemo da izradite sigurnosnu kopiju svih datoteka s podacima prije korištenja medija za oporavak sustava .

Možete koristiti medije za oporavak sustava koje ste izradili pomoću Dell DataSafe Local Backup, za povratak vašega tvrdog diska u operativno stanje u kojemu je bio kad ste ga kupili dok vršite obnovu datoteka s podacima na vašem računalu.

Koristite medij za oporavak sustava u slučaju:

- kvara operativnog sustava koji onemogućuje upotrebu mogućnosti za oporavak koje su instalirane na vašem računalu.
- kvara tvrdog diska koji onemogućuje oporavak podataka.

Obnavljanje operativnog sustava

Za obnavljanje tvorničkih postavki vašeg računala uz pomoć medija za oporavak sustava:

1. Ubacite disk za oporavak sustava ili USB modul i iznova pokrenite svoje računalo.
2. Kad se pojavi logotip DELL™ odmah pritisnite <F12>.
-  **NAPOMENA:** Ako budete predugo čekali i pojavi se logotip sustava, pričekajte dok se ne pojavi radna površina operativnog sustava Microsoft® Windows®; zatim isključite računalo i pokušajte ponovo.
3. Izaberite na popisu odgovarajući uređaj za pokretanje i pritisnite <Enter>.
4. Pratite upute na zaslonu kako biste dovršili postupak obnavljanja.

Obnavljanje na postavke Della

 **OPREZ:** Korištenje Dell Factory Image Restore (Dell obnova tvorničke slike) trajno briše sve podatke na tvrdom disku i uklanja sve programe ili upravljačke programe koje ste instalirali od kupovine računala. Ako je moguće arhivirajte podatke prije korištenja ove opcije. Mogućnost Dell Factory Image Restore (Obnavljanje tvorničkih postavki Della) koristite samo ako System Restore (Obnavljanje sustava) ne rješava problem vašeg operativnog sustava.

 **NAPOMENA:** Dell Factory Image Restore (Obnavljanje tvorničkih postavki Della) možda nije dostupna u određenim državama ili na određenim računalima.

Dell Factory Image Restore (Dell obnova tvorničke slike) koristite kao zadnju metodu obnavljanja rada vašeg sustava. Ove mogućnosti obnavljaju vaš tvrdi disk na operativno stanje u kojemu je bio kad ste kupili računalo. Svi programi i datoteke koji su dodani nakon kupovine računala — uključujući podatkovne datoteke — se trajno brišu iz tvrdog diska. Podatkovne datoteke uključuju dokumente, proračunske tablice, poruke e-pošte, digitalne fotografije, glazbene datoteke itd. Ako je moguće, napravite sigurnosnu kopiju podataka prije korištenja mogućnosti Dell Factory Image Restore (Obnavljanje tvorničkih postavki Della).

Pokretanje Dell Factory Image Restore

1. Uključite računalo.
2. Kad se pojavi logotip DELL, pritisnite™ <F8> više puta za pristup prozoru **Advanced Boot Options** (Napredne mogućnosti pokretanja).
 **NAPOMENA:** Ako budete predugo čekali i pojavi se logotip sustava, pričekajte dok se ne pojavi radna površina operativnog sustava Microsoft® Windows®; zatim isključite računalo i pokušajte ponovo.
3. Odaberite **Repair Your Computer** (popravlak računala).
Pojavljuje se prozor **System recovery Options** (mogućnosti oporavka sustava).
4. Odaberite izgled tipkovnice i pritisnite **Next** (Dalje).
5. Za pristup mogućnostima oporavka pristupite kao lokalni korisnik. Za pristup naredbenom retku u polje Korisničko ime upišite `administrator`, zatim pritisnite **OK** (U redu).

6. Pritisnite **Dell Factory Image Restore** (Obnavljanje tvorničkih postavki Della). Pojavit će se pozdravni ekran **Dell Factory Image Restore** (Obnavljanje tvorničkih postavki Della).

 **NAPOMENA:** Ovisno o konfiguraciji, možda trebate odabrati **Dell Factory Tools** (Dellovi tvornički alati), zatim **Dell Factory Image Restore** (Obnavljanje tvorničkih postavki Della).

7. Pritisnite **Next** (Dalje). Pojavljuje se **ekran potvrde brisanja podataka**.

 **NAPOMENA:** Ako ne želite provesti Dell Factory Image Restore (Obnavljanje tvorničkih postavki Della), pritisnite **Cancel** (Zatvori).

8. Izaberite potvrdni okvir kako biste potvrdili da želite nastaviti s formatiranjem tvrdog diska i obnavljanje softvera sustava na tvorničko stanje i zatim kliknite **Next** (Dalje). Postupak obnavljanja započinje i može potrajati pet ili više minuta do završetka. Kad je dovršeno obnavljanje tvorničkih postavki sustava i tvornički instaliranih aplikacija, pojavljuje se poruka.
9. Kliknite **Finish** (Završi) za ponovno pokretanje računala.

Dobivanje pomoći

Ako budete imali problema s računalom, možete napraviti sljedeće korake za dijagnosticiranje i rješavanje problema:

1. Pogledajte “Rješavanje problema” na str. 41 radi informacija o postupcima koji se odnose na probleme na koje nailazi vaše računalo.
2. Pogledajte *Dell Technology Guide* (Dellov tehnološki vodič) dostupan na vašem tvrdom disku ili na adresi **support.dell.com/manuals** radi više podataka o rješavanju problema.
3. Pogledajte “Dell dijagnostika” na stranici 53 radi postupaka o tome kako pokrenuti Dell Diagnostics.
4. Popunite “Diagnostic Checklist” (Kontrolni dijagnostički popis) na stranici 74.
5. Koristite Dellov prošireni skup online usluga koje su dostupne na **support.dell.com** radi pomoći s instalacijom i rješavanjem problema. Pogledajte “Online usluge” na stranici 69 radi proširenog popisa Dell online podrške.
6. Ako prethodni koraci nisu riješili problem, pogledajte “Prije nego nazovete Dell” na stranici 73.



NAPOMENA: Pozovite Dell podršku s telefona pored računala tako da vam osoblje za podršku pomoći s potrebnim postupcima.



NAPOMENA: Dellov kod za brzi servis možda neće biti dostupan u svim zemljama.

Dobivanje pomoći

Kad Dellov automatski telefonski sustav od vas to zatraži, upišite svoj kod za brzu uslugu kako biste poziv preusmjerili neposredno na prikladno osoblje za podršku. Ako nemate kod za brzi servis (Express Service Code), otvorite mapu **Dell Accessories** (Pribor za Dell), dvaput kliknite ikonu **Express Service Code** (kod za brzi servis) i slijedite upute.

 **NAPOMENA:** Neke od usluga neće u svakom trenutku biti dostupne na svakom mjestu izvan kontinentalnog dijela SAD. Potražite informacije o dostupnosti kod vašega lokalnog predstavnika.

Tehnička podrška i pomoć za korisnike

Dellova usluga podrške je dostupna za odgovor na sva vaša pitanja o hardveru Dell. Naše osoblje za podršku koristi računalnu dijagnostiku kako bi vam osiguralo brze i točne odgovore.

Za kontaktiranje Dellove podrške, pogledajte “Prije nego nazovete” na stranici 73 i zatim pogledajte kontaktne informacije za vašu regiju ili pođite na **support.dell.com**.

DellConnect

DellConnect™ je jednostavan online alat za pristup koji omogućava da Dell servis i podružnice pristupe vašem računalu putem širokopoljasne veze, postavite dijagnozu vašeg problema i poprave sve pod vašom kontrolom.

Više pojedinosti potražite na

www.dell.com/dellconnect.

Online usluge

Više o Dellovim proizvodima možete saznati na sljedećim web stranicama:

- **www.dell.com**
- **www.dell.com/ap** (samo Azija/Tihi ocean)
- **www.dell.com/jp** (samo Japan)
- **www.euro.dell.com** (samo Europa)
- **www.dell.com/la** (Latinska Amerika i Karibi)
- **www.dell.ca** (samo Kanada)

Dellovoj podršci možete pristupiti kroz sljedeće adrese e-pošte i web stranice:

Dell podrška na internetu

- **[support.dell.com](mailto:support@dell.com)**
- **[support.jp.dell.com](mailto:support.jp@dell.com)** (samo Japan)
- **[support.euro.dell.com](mailto:support.euro@dell.com)** (samo Europa)
- **[supportapj.dell.com](mailto:supportapj@dell.com)** (Samo pacifička Azija)

Dell Support e-mail adrese

- mobile_support@us.dell.com
- support@us.dell.com
- la-techsupport@dell.com (samo zemlje Latinske Amerike i karipske zemlje)
- apsupport@dell.com (samo azijske/tihooceanske zemlje)

Adrese e-pošte Marketinga i prodaje tvrtke Dell

- apmarketing@dell.com (samo azijske/tihooceanske zemlje)
- sales_canada@dell.com (samo Kanada)

Anonimni protokol za prijenos datoteka (FTP)

- ftp.dell.com

Prijavite se kao korisnik: `anonymous` (anonimno) i koristiti svoju adresu e-pošte kao svoju lozinku.

Automatizirana usluga za stanje narudžbe

Za provjeru statusa naručenih proizvoda u Dellu možete otići na **support.dell.com** ili možete nazvati automatsku govornu uslugu o stanju vaše narudžbe. Snimljeni glas će od vas zatražiti potrebne podatke kako bi smo pronašli i prijavili vašu narudžbu.

Ako imate problema sa svojom narudžbom, poput dijelova koji nedostaju, pogrešnih dijelova ili neispravnog računa, obratite se tvrtki Dell radi pružanja pomoći. Ako imate problema sa svojom narudžbom, poput dijelova koji nedostaju, pogrešnih dijelova ili neispravnog računa, obratite se tvrtki Dell radi pružanja pomoći.

Telefonske brojeve za poziv u vašoj regiji, potražite u “Kontaktiranje Della” na stranici 75.

Informacije o proizvodu

Ako trebate informacije o proizvodima koji su dostupni u Dellu ili ako želite uputiti narudžbu, posjetite **www.dell.com**. Telefonske brojeve za poziv u vašoj regiji ili za razgovor sa prodajnim specijalistom potražite u “Kontaktiranje Della” na stranici 75.

Povrat predmeta radi popravka u okviru jamstva ili radi povrata zbog

Pripremite sve stavke koje vraćate, bez obzira da li u okviru jamstva ili uz naplatu, na sjedeći način:

-  **NAPOMENA:** Prije nego proizvod pošaljete u Dell, pobrinite se da za sve podatke na tvrdom disku i drugim medijima za pohranu napravite sigurnosnu kopiju. Uklonite sve povjerljive, vlasničke i osobne podatke, kao i prijenosne medije poput CD diskova i medijskih kartica. Dell neće snositi odgovornost ni za kakve povjerljive, vlasničke, osobne, izgubljene ili oštećene podatke; oštećene ili izgubljene prijenosne medije koji su možda bili priloženi uz vašu pošiljku.

Dobivanje pomoći

1. Pozovite Dell kako biste Autorizacijski broj za povratni materijal i upišite ga čitko na istaknutom mjestu na vanjskoj strani kutije. Telefonski broj koji možete zvati u vašoj regiji, potražite u “Kontaktiranje Della” na stranici 75.
2. Priložite kopiju računa i pismo u kojemu opisujete razlog za povratak.
3. Priložite kopiju kontrolnog dijagnostičkog popisa (pogledajte “Kontrolni dijagnostički popis” na stranici 74), gdje su navedene sve izvršene provjere i sve poruke o greškama koje je prijavio Dell Diagnostics (pogledajte “Dellova dijagnostika” na stranici 53).
4. Priložite sav pribor koji pripada stavkama koje ste vratili (kablovi za AC napajanje, softver, vodiči i tako dalje) ako je povrat s naplatom.
5. Zapakirajte opremu koju vraćate u originalnu (ili nadomjesnu) ambalažu.
 - ✎ **NAPOMENA:** Troškove slanja plaćate sami. Odgovorni ste i za osiguravanje vraćenog proizvoda, a preuzimate i rizik gubitka tijekom otpreme tvrtki Dell. Pošiljke s pouzecom se neće prihvaćati.
 - ✎ **NAPOMENA:** Sve pošiljke u kojima nije ispunjen bilo koji od navedenih zahtjeva, bit će vraćene pošiljatelju.

Prije nego nazovete

NAPOMENA: Da li ste pripremili vaš kod za brzi servis prije nego. Kod će pomoći Dellovom automatiziranom telefonskom sustavu da usmjeri vaš poziv na što efikasniji način. Od vas se također može zatražiti servisna oznaka

Kako pronaći servisnu oznaku

Servisna oznaka vašeg računala nalazi se na naljepnici s donje strane računala.

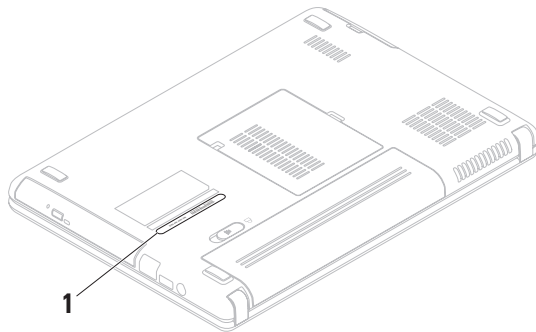

1 Servisna oznaka

Dobivanje pomoći

Ne zaboravite popuniti sljedeći Dijagnostički kontrolni popis. Ako je moguće, uključite svoje računalo prije nego nazovete tvrtku Dell radi pomoći i zovite s telefona na ili blizu računala. Od vas se može zatražiti da upišete neke naredbe na tipkovnici, da prenesete detaljne podatke za vrijeme nekih operacija ili da iskušate druge korake za rješavanje problema koji su mogući samo na samom računalu. Pobrinite se da dokumentacija računala bude dostupna.

Kontrolni popis dijagnostike

- Ime:
- Datum:
- Adresa:
- Broj telefona:
- Servisna oznaka (crtični kod na donjem ili stražnjem dijelu računala):
- Kod za brzi servis:
- Broj za autorizaciju materijala za povratak (ako ste ga dobili od Dellovog tehničara):
- Operativni sustav i verzija:
- Uređaji:
- Kartice za proširenje:
- Jeste li spojeni na mrežu? Da/Ne Mreža, verzija i mrežni adapter:
- Programi i verzije:

Pogledajte u dokumentaciju vašega operativnog sustava kako biste odredili sadržaj datoteka za pokretanje računala. Ako je računalo spojeno na pisač, ispišite svaku datoteku. U protivnom, zabilježite sadržaj svake datoteke prije pozivanja Della.

- Poruka o grešci, zvučni signal ili dijagnostički kod:
- Opis problema i postupak za rješavanje problema koji ste proveli:

Kontaktiranje Della

Kupci u Sjedinjenim Državama zovu 800-WWW-DELL (800-999-3355).

 **NAPOMENA:** Ako ne raspoložete aktivnom vezom s internetom, podatke o kontaktu možete naći na narudžbi, otpremnici, računu ili u Dellovom prodajnom katalogu.

Dell raspoláže s nekoliko internetskih i telefonskih službi i servisnih centara. Dostupnost se razlikuje ovisno o državi i proizvodu, a neke usluge možda neće biti dostupne u vašem području.

Dobivanje pomoći

Za kontaktiranje tvrtke Dell u vezi s prodajom, tehničkom podrškom ili korisničkom podrškom:

1. Posjetite **www.dell.com/contactdell**.
2. Izaberite zemlju ili regiju.
3. Prema potrebi izaberite odgovarajuću uslugu ili poveznicu za podršku.
4. Izaberite za vas najprikladniji način kontaktiranja Della.

Pronađite više podataka i resursa

Ako trebate:

iznova instalirati vaš operativni sustav

pokrenuti dijagnostički program za vaše računalo

ponovo instalirati softver za sustav prijenosnog računala

saznati više informacija o operativnom sustavu Microsoft® Windows® i njegovim značajkama

nadograditi vaše računalo novim ili dodatnim komponentama kao što je novi disk

reinstalirati ili zamijeniti istrošeni ili neispravni dio

Pogledajte:

“Medij za oporavak sustava” na stranici 63

“Dell dijagnostika” na stranici 53

“Moja Dell preuzimanja” na stranici 50

support.dell.com

Service Manual (Servisni priručnik) na **support.dell.com/manuals**



NAPOMENA: U nekim zemljama otvaranje i zamjena dijelova u vašem računalu može učiniti vaše jamstvo nevažećim. Provjerite svoje jamstvo i politiku povrata prije ikakvih radova unutar vašeg računala.

Ako trebate:

naći najbolje praktične savjete na vašem računalu

pregledati podatke o Jamstvu, terminima i uvjetima (samo SAD), podatke o sigurnosti, regulativne podatke, ergonomske podatke i Licencni sporazum s krajnjim korisnikom

pronaći servisnu oznaku / kod za brzi servis — Vašu servisnu oznaku trebate radi identifikacije svog računala na **support.dell.com** ili za kontaktiranje tehničke podrške

Pogledajte:

Dokumenti o sigurnosti i propisima koje ste dobili s vašim računalom i pogledajte također web stranicu o sukladnosti s propisima na **www.dell.com/regulatory_compliance**

donja strana vašeg računala **Dell Support Center** (Dell centar za podršku). Za pokretanje **Dell Support Center**, kliknite  ikonu u traci sa zadacima.

Ako trebate:

naći upravljačke programe i preuzimanja;
readme datoteke pristupiti tehničkoj pomoći i
pomoći proizvoda

Provjerite status vaše narudžbe pri novim
kupnjama

pronaći rješenja i odgovore za uobičajena
pitanja



naći podatke o promjenama u zadnji čas, o
tehničkim promjenama na vašem računalu
ili napredne tehničke referentne podatke i
materijale za iskusne korisnike

Pogledajte:

support.dell.com

Tehnički podaci

U ovom odjeljku se nalaze podaci koji vam mogu zatrebati prilikom pripremanja, ažuriranja upravljačkih programa i nadogradnje vašeg računala.

 **NAPOMENA:** Ponude se mogu razlikovati po regijama. Radi pregleda pojedinosti o konfiguraciji vašeg računala, kliknite **Start**  → **Help and Support** (Pomoć i podrška) i izaberite mogućnost pregleda podataka o vašem računalu.

Model računala

Dell™ Inspiron™ N4020/N4030

Memorija

Priključak memorijskog modula dva SODIMM priključka kojima korisnik može pristupiti

Kapacitet memorijskog modula 1 GB, 2 GB i 4 GB

Vrsta memorije 1333 MHz SODIMM DDR3

Memorija

Minimalna memorija 1 GB

Maksimalna memorija 4 GB

Moguće konfiguracije memorije 2 GB, 3 GB, 4 GB i 6 GB

 **NAPOMENA:** Upute o ugradnji vaše memorije potražite u *Service Manual* (Servisni priručnik) na adresi support.dell.com/manuals.

Procesor

Inspiron N4020	Intel® Pentium® Dual-Core Intel Celeron® Dual-Core Intel Celeron
Inspiron N4030	Intel Core™ i3 Intel Pentium Dual-Core Intel Celeron

Čipset sustava

Inspiron N4020	Mobilni pristup internetu GM45+ICH9M
Inspiron N4030	Mobile Intel 5 Series Express čipset HM57

Video

UMA	
Inspiron N4020	
Video kontroler	Mobile Intel GMA 4500MHD
Video memorija	32 MB
Inspiron N4030	
Video kontroler	Intel HD grafika
Video memorija	32 MB
Odvojeni	
Inspiron N4030	
Video kontroler	AMD ATI Mobility Radeon™ HD 5430 AMD ATI Mobility Radeon™ HD 530v
Video memorija	512 MB

Tehnički podaci

Priključci

Audio	mikrofonski ulaz/linijski ulaz/izlazni priključak za prostorni zvuk, dvije stereo utičnice za slušalice/zvučnike
Mini-kartica	jedan polovični utor za karticu Mini-Card
Mrežni adapter	Jedan RJ45 priključak
USB	tri četveropolna konektora za USB 2.0-sukladni konektori
Multimedijski čitač kartice	jedan 5-u-1 utor
Video	jedan 15-polni konektora

Čitač medijske kartice

Podržane kartice	Secure Digital (SD) memorijska kartica Secure Digital High Capacity (SDHC) Memory Stick Memory Stick PRO Multimedijska kartica (MMC) MultiMedia Card plus (MMC+)
------------------	---

Komunikacije

Modem (opcija)	Vanjski V.92 56K USB Modem
Mrežni adapter	10/100 Ethernet LAN na matičnoj ploči
Bežične	WLAN a/b/g/n i Bluetooth® bežična tehnologija

Audio

Audio kontroler	IDT 92HD79B1
Zvučnik	Zvučnici 2 x 1 vat
Kontrola glasnoće	programski izbornici i gumbi za kontrolu medija

Kamera

Piksel	0,3 megapiksela
Video razlučivost	640 x 480 pri 30 sl/s (maksimalno)

Tipkovnica

Broj tipki	86 (SAD i Kanada); 87 (Europa); 90 (Japan); 87 (Brazil)
------------	--

Zaslon

Vrsta	14.0" HD WLED TrueLife
Mjere	
Visina	173,95 mm (6,85 inča)
Širina	309,40 mm (12,18 inča)
Dijagonala	355,60 mm (14,00 inča)
Maksimalna razlučivost	1366 x 768
Brzina osvježavanja	60 Hz
Radni kut	0° (zatvoreno) do 140°
Horizontalni vidni kut	40/40
Vertikalni vidni kut	15/–30 (H/L)
Veličina piksela	0,23 x 0,23 mm

Tehnički podaci

Zaslon

Kontrole	jačina osvjetljenja se može podešavati pomoću kratice tipkovnice (pogledajte <i>Dell tehnoški vodič</i> za više informacija)
----------	--

Dodirna ploha

Razlučivost X/Y (grafika)	240 cpi
Veličina	
Širina	90,00 mm (3,54 inča) aktivno područje senzora
Visina	46,00 mm (1,81 inča) pravokutno

Baterija

4-ćelijska/6-ćelijska litij ionska	
Visina	20,20 mm (0,80 inča)
Širina	208,36 mm (8,20 inča)
Dubina	56,52 mm (2,22 inča)
Težina	0,23 kg (0,51 lb) (4-ćelije) 0,33 kg (0,73 lb) (6-ćelija)
Napon	14,8 VDC (4-ćelije) 11,1 VDC (6-ćelija)
Vrijeme punjenja (približno):	4 sata (kad je računalo isključeno)
Vrijeme rada	Vrijeme rada baterije varira ovisno o uvjetima rada.
baterija veličine novčića	CR-2032

AC adapter

 **NAPOMENA:** Koristite samo AC adaptere koji su propisani za vaše računalo. Podatke o sigurnosti potražite u informacijama u vezi sigurnosti koje ste dobili s vašim računalom.

Ulazni napon	100–240 VAC
Ulazna struja	1,5 A / 1,6 A / 1,7 A
Ulazna frekvencija	50–60 Hz
Izlazna snaga	65 W ili 90 W
Izlazna struja	
65 W	4,43 A (maksimalni impuls od 4-sekunde) 3,34 A (trajno)
90 W	5,62 A (maksimum 4-sekunde impuls) 4,62 A (trajno)

AC adapter

Nominalni izlazni napon	19,5 +/- 1 VDC
-------------------------	----------------

Temperaturni opseg

U radu	0° do 40°C (32° do 104°F)
Čuvanje	–40° do 70°C (–40° do 158°F)

Fizička

Visina	32,10 do 32,80 mm (1,26 do 1,29 inča)
Širina	340,00 mm (13,38 inča)
Dubina	244,00 mm (9,61 inča)
Težina (sa 6-čelijskom baterijom)	može se konfigurirati na manje od 2,22 kg (4,90 lb)

Tehnički podaci

Okolina računala

Temperaturni opseg

U radu 0° do 35°C (32° do 95°F)

Skladištenje -40° do 65°C
(-40° do 149°F)

Relativna vlažnost (maksimalno)

U radu 10% do 90%
(bez kondenzacije)

Skladištenje 5% do 95%
(bez kondenzacije)

Maksimalne vibracije (upotreba nasumično generiranog spektra vibracija koji simulira okruženje korisnika)

U radu 0,66 GRMS

Izvan rada 1,30 GRMS

Okolina računala

Maksimalni udar (pri radu — izmjereno s Dell dijagnostikom u radu na tvrdom disku 2-ms polusinusni impuls; za izvan rada — izmjereno s tvrdim diskom i s glavama parkiranim glavama i polusinusnim impulsom 2-ms)

U radu 110 G

Izvan rada 160 G

Nadmorska visina (maksimum)

U radu -15,2 do 3048 m
(-50 do 10,000 ft)

Skladištenje -15,2 do 10.668 m
(-50 do 35.000 stopa)

Razina onečišćenja u zraku G2 ili niže prema definiciji iz ISA-S71.04-1985

Dodatak

Obavijest o proizvodu Macrovision

Ovaj proizvod uključuje tehnologiju za zaštitu autorskih prava koju štiti Zavod za patente u SAD-u i ostala prava intelektualnog vlasništva. Korištenje ove tehnologije za zaštitu autorskih prava mora autorizirati Macrovision, a namijenjena je za korištenje kući i za ostala ograničena gledanja osim ako Macrovision nije drugačije odredio. Zabranjen je obrnuti inženjering ili rastavljanje.

Podaci za NOM ili Official Mexican Standard (Službeni meksički standard) (samo za Mexico)

Sljedeće informacije dolaze s uređajem i opisane su u ovom dokumentu sukladno zahtjevima Službenoga meksičkog standarda (NOM):

Uvoznik:

Dell México S.A. de C.V.

Paseo de la Reforma 2620 – Flat 11°

Col. Lomas Altas

11950 México, D.F.

Prijenosna računala

Regulativni broj modela	Napon	Frekvencija	Potrošnja struje	Izlazni napon	Izlazna struja
P07G	100–240 VAC	50-60 Hz	1,5 A / 1,6 A / 1,7 A	19,5 V istosmjerno	3,34 A / 4,62 A

Više pojedinosti potražite u informacijama u vezi sigurnosti koje ste dobili s vašim računalom.

Radi dodatnih informacija o najboljoj praksi pogledajte Regulatory Compliance Homepage (Stranica s podacima o propisima) na sljedećoj adresi: www.dell.com/regulatory_compliance.

Indeks

A

adrese e-pošte

 za tehničku podršku **70**

adrese e-pošte za podršku **70**

B

bežične vveze **15**

C

CD diskovi, reprodukcija i stvaranje **38**

D

DellConnect **69**

Dell DataSafe Online Backup **39**

Dell dijagnostika **53**

Dellovo središte za podršku **49**

F

FTP prijava anonimna **70**

G

geste

 dodirne podloge **28**

I

ISP

 davatelj usluge internetske veze **14**

K

Kontaktiranje Della online **75**

Kontrolni popis dijagnostike **74**

kreditno jamstvo **71**

M

mogućnosti računala **38**

mogućnosti za obnavljanje sustava **58**

mrežna veza

 rješavanje **42**

N

nazovite Dell **73**

O

obnavljanje tvorničkih postavki **64**

oštećenje, izbjegavanje **5**

otpreme proizvoda

 radi povrata ili popravka **72**

P

podrška na internetu

 široj svijeti **69**

pomoći

 dobivanje pomoći i podrške **67**

pomoć za korisnike **68**

poruke sustava **50**

pproblemmi s napajanjem, rješavanje **43**

pripreme, prije nego počne **5**

problema, rješavanje **41**

problema s hardverom

52

problemi sa softverom **46**

problemi s memorijom

 rješavanje **45**

produžni kablovi, korištenje **6**

proizvodi

 informacije i kupovina **71**

R

računalo, s pripremom **5**

resursi, još resursa **77**
rješavanja problema s hardverom **52**
rješavanje problema **41**

S

softverske značajke **38**
strujanje zraka, omogućavanje **5**

T

tehnički podaci **80**
traženje dodatnih podataka **77**

U

upravljačkim programima i preuzimanjima **79**

V

ventilacija, osiguravanje **5**
veza s internetom **14**

W

Windows
Čarobnjak za kompatibilnost programa **47**
priprema **9**

Z

za stvaranje i izvođenje DVD diskova **38**

Ž

žična mreža
mrežni kabel, povezivanje **7**

Tiskano u Irskoj.

www.dell.com | support.dell.com



08JTDWA00